



**SCHLARAFFIA®**

Perfekter Schlaf. Neu erfunden.

# GÜTEPASS

FÜR SCHLARAFFIA  
BOXSPRING- UND  
POLSTERBETTEN

[www.schlaraffia.de](http://www.schlaraffia.de)



 Instructions in  
other languages



## WICHTIGES DOKUMENT

Vor Gebrauch sorgfältig lesen und aufbewahren für späteres nachschlagen

## INHALT

1. EINLEITUNG	2
2. SICHERHEITSHINWEISE UND ALLGEMEINE INFORMATIONEN	3
3. INBETRIEBNAHME DES BOXSPRINGBETTES	11
4. MOTORISCH VERSTELLBARE BOX – ERREICHEN DER BETRIEBSBEREITSCHAFT	13
5. INBETRIEBNAHME UND NUTZUNG DER FERNBEDIENUNG UND FUNKTION	14
6. FEHLERBEHEBUNG	16
7. STARKE GEWITTER UND WASSEREINBRÜCHE	20
8. PFLEGE UND REINIGUNG	20
9. WARTUNG	20
10. HINWEISE ZU KOMPONENTEN AUS HOLZ	20
11. HINWEISE ZU STOFFEN	20
12. ENTSORGUNG VON BATTERIEN UND ELEKTROGERÄTEN	23
13. TECHNISCHE DATEN – ANTRIEBSSYSTEM	24
14. REKLAMATIONSBEURTEILUNG	25
15. GARANTIE- UND GEWÄHRLEISTUNGSBESTIMMUNGEN	25
HERSTELLERANGABEN	27

## 1. EINLEITUNG

Herzlichen Glückwunsch zum Erwerb Ihres Bettes der Marke Schlaraffia. Ihr Bett vereinigt hohen Liegekomfort ob fix oder mit einer motorischen Verstellung. In dieser Unterlage sind die Bedienungsanleitung sowie viele bedeutende Hinweise und auch die Gewährleistungs- und Garantiebestimmungen enthalten. **Sie als Nutzer sind verpflichtet, sich diese vor Inbetriebnahme Ihres Bettes genau durchzulesen. Bewahren Sie diese zusammen mit dem Lieferbeleg sowie der Rechnung auf, damit Sie bei Bedarf Ihre Gewährleistung oder Garantie geltend machen können.** Falls in Bezug auf Funktionen des Boxspringbettes Unklarheiten auftreten, wenden Sie sich bitte an Ihren Schlaraffia Fachhändler.

## 2. SICHERHEITSHINWEISE UND ALLGEMEINE INFORMATIONEN

Alle Schlaraffia Betten werden im Hinblick auf höchsten Liege- und Bedienkomfort hergestellt. Bei der Konstruktion wird viel Wert auf die einfache Handhabung und Bedienung gelegt. Wir möchten, dass Sie mit Ihrem Bett viel Freude haben und informieren Sie in diesem Dokument umfassend über Produkt- und warentypische Eigenschaften.

### 2.1 HINWEIS ZUR RECHTSVERBINDLICHKEIT

Eine Rechtsverbindlichkeit kann aus den Angaben in der Betriebsanleitung nicht abgeleitet werden und muss jeweils im Einzelfall geprüft werden.

#### 2.1.1 BESTIMMUNGSGEMÄSSE VERWENDUNG

Das Boxspringbett ist ausschließlich im häuslichen Bereich als Unterlage für Matratzen Auflagen zu verwenden.

 **Achtung:** Folgende Verwendungen sind daher unzulässig und führen zum Erlöschen der Garantie- und Gewährleistungsansprüche

- Verwendung im Nass- oder Feuchtbereich (z.B. Sauna)
- Verwendung im Außenbereich (Garten, Terrasse usw.)
- Verwendung als Medizinprodukt
- Verwendung in Räumen mit explosiven Atmosphären oder sonstigen schädlichen Gasen
- Verwendung als Lasthebemittel in jeglicher Form



## 2.2 VERWENDETE SICHERHEITSSYMBOLLE







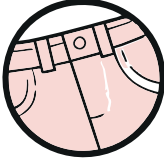

In dieser Betriebsanleitung werden die folgenden Sicherheitssymbole und Hinweiszeichen verwendet

Symbol	Signalwort	Bedeutung
	Gefahr	Hinweis auf Lebensgefahr bei Nichtbeachten.
	Warnung	Hinweis auf mögliche schwere Verletzungs- bzw. Lebensgefahr bei Nichtbeachten.
	Vorsicht	Hinweis auf mögliche Handverletzung bei Nichtbeachten.
	Vorsicht	Hinweis auf mögliche Quetschgefahr.
	Warnung	Hinweis auf Gefahren durch elektrischen Strom.
	Wichtig	Hier wird ein, für die Funktion oder den Umgang wichtiger, Hinweis gegeben.
	Info / Tipp	Allgemeine Informationen oder besondere Tipps.

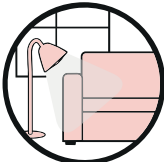
## 2.3 HAFTUNGSAUSSCHLUSS

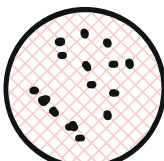
Der Hersteller haftet nicht für Schäden, die durch nicht bestimmungsgemäße Verwendung, Nichtbeachtung der Betriebsanleitung, sowie durch Änderungen, insbesondere an sicherheitsrelevanten Bauteilen vorgenommen werden, entstehen. Die sorgfältige Anwendung der Hinweise aus der Betriebsanleitung gewährleistet die Sicherheit der Benutzer beim Aufbau und bei der Verwendung des Produkts. Für Schäden aus nicht bestimmungsgemäßer Verwendung und Nichtbeachtung der Betriebsanleitung haftet der Benutzer. Veränderungen an sicherheitsrelevanten Einrichtungen sind grundsätzlich untersagt. Der Einsatz von Ersatz- und Verschleißteilen von Drittherstellern kann zu Gefahren führen. Es dürfen nur Originalteile oder vom Hersteller freigegebene Teile verwendet werden. Für Schäden aus der Verwendung von nicht vom Hersteller freigegebenen Ersatz- und Verschleißteilen übernimmt der Hersteller keine Haftung.

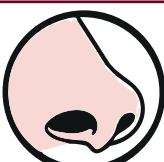







**Besonderer Hinweis:** Die folgenden Sicherheits- und Warnhinweise sind besonders in Haushalten mit Kindern zu beachten.

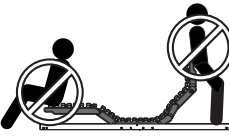

Allgemeine Gebrauchshinweise	
	<p><b>Jeans</b></p> <p>Bei hellen Stoffen ist durch Abrieb nicht farbechter Textilien (z. B. Jeans) eine sichtbare Farbübertragung möglich. Vorsicht auch bei Gürteln, Schlüsseln in Gesäßtaschen, Nieten, Schmuck oder Kettenverschlüssen – sie können den Bezug mechanisch beschädigen.</p>
	<p><b>Raumklima</b></p> <p>Bitte sorgen Sie für einen gut belüfteten Schlafraum. Die Luftfeuchtigkeit sollte 45 – 55 %, die Temperatur 14 °C bis 23 °C betragen. Bei länger andauernden Abweichungen von diesen empfohlenen Werten besteht die Gefahr von Stockflecken- und Schimmelpilzbildung sowie Materialbeschädigung.</p>
	<p><b>Sonne und Licht</b></p> <p>Direkte Sonneneinstrahlung und nahes, helles Halogenlicht beschleunigen das Ausbleichen von Leder und Textilien.</p>
	<p><b>Hitze</b></p> <p>Schützen Sie Ihr Bett vor Hitzequellen und stellen Sie sicher, dass Ihr Möbel einen Mindestabstand von 40 cm zur Heizquelle besitzt. Wärmflaschen müssen stets von einem schützenden Stoffbezug umgeben sein.</p>
	<p><b>Haustiere</b></p> <p>Die Krallen von Haustieren können den Stoffbezug Ihres Bettes beschädigen.</p>
	<p><b>Pilling – Knötchenbildung</b></p> <p>Bei vielen Dekorstoffen kann es zu Knötchenbildung kommen. Sie entsteht meist durch Kleidungsstücke. Dieses „Fremdpilling“ ist eine warentypische Eigenschaft und kein Materialfehler. Sie können die Knötchen mit einem speziellen Fusselrasierer entfernen, beachten Sie dabei die Anleitung des Herstellers.</p>
	<p><b>Elektrostatistische Aufladung</b></p> <p>Sinkt die Luftfeuchtigkeit kann es zu elektrostatischen Aufladungen kommen, vor allem in Verbindung mit synthetischen Teppichböden, Textilien und Polstermaterialien.</p>
	<p><b>Geruch</b></p> <p>Leder, Stoffe und Massivholz haben einen gewissen Eigengeruch. Dieser Geruch kann einige Wochen oder Monate andauern. Stoßlüften und feuchtes Abwischen können den Geruch reduzieren.</p>
	<p><b>Maße</b></p> <p>Geringfügige Maßabweichungen sind bei gepolsterten Produkten warentypisch und nicht vermeidbar. Laut der RAL-GZ-430 für Betten von der DGM ist eine Toleranz von +- 1% zulässig.</p>
	<p><b>Farbveränderungen</b></p> <p>Farbveränderungen sind bei Matratzen- und Topperschäumen normal und stellen keinen Beanstandungsgrund dar.</p>

## 2.4 SICHERHEITSHINWEIS FÜR DIE NUTZUNG EINES BETTES MIT STAURAUMFUNKTION





Symbol	Signalwort	Bedeutung
	Warnung	Um Verletzungen oder Beschädigungen zu vermeiden, darf die Technik nur bedient werden, wenn sich keine Menschen oder Tiere unter oder zwischen beweglichen Teilen befinden.
 	Vorsicht	Bitte darauf achten, dass sich keine Gliedmaßen oder Gegenstände im unmittelbaren Bereich der Hebel und Züge befinden dürfen. (Quetschgefahr, Gefahr des Einziehens).
	Warnung	Die maximale Flächenbelastung darf ein Gesamtgewicht von 20kg nicht überschreiten.
	Warnung / Gefahr	Die Stauraumfunktion kann von Kindern ab einem Alter von acht (8) Jahren und von Personen mit eingeschränkten physischen, sensorischen oder geistigen Fähigkeiten oder einem Mangel an Erfahrung und/oder Wissen verwendet werden, wenn sie beaufsichtigt werden oder bezüglich des sicheren Gebrauchs des Geräts unterwiesen wurden und die daraus resultierenden Gefahren verstanden haben. <b>Kinder dürfen nicht mit dem Gerät spielen.</b>
	Wichtig	Das gesamte System ist vor Feuchtigkeit zu schützen und darf nicht längere Zeit direkter Sonneneinstrahlung ausgesetzt werden.
	Warnung / Gefahr	Das System darf nur von autorisiertem Fachpersonal geöffnet oder repariert werden! Eigenmächtige Instandsetzungen und Veränderungen schließen die Haftungen des Herstellers für daraus resultierende Schäden aus! Bei Nichtbeachtung dieser Vorgaben kann es zu Gefährdung von Personen kommen.
	Warnung	Das System darf nur mit den, für die Verwendung bestimmten und ausgelieferten, Originalkomponenten verwendet werden. Dies gilt für die mechanischen Bauteile.

## 2.5 SICHERHEITSHINWEIS FÜR DIE NUTZUNG EINES BETTES MIT ELEKTROMOTORISCHER FUNKTION

Symbol	Signalwort	Bedeutung
	Warnung	 <p>Eine Überlastung der Kopf- und Fußseite sollte vermieden werden (siehe Abbildung), damit die Getriebe der Antriebstechnik nicht beschädigt werden. Die Antriebstechnik ist nicht für einen Dauerbetrieb geeignet. Das System darf nicht länger als 2 Minuten betätigt werden. Nach einem Dauerbetrieb von 2 Minuten muss eine Mindestpause von 10 Minuten eingehalten werden. <b>Die Maximale Belastung, verteilt über die Liegefläche, beträgt den Grenzwert von 250 kg bei einer Box bis 100 cm Breite und 300 kg bei Boxen von 120 und 140 cm Breite.</b></p>
	Warnung / Gefahr	Vor dem Anschluss der Steuerung an das Stromnetz vergleichen Sie bitte die Spannung des Stromnetzes mit der auf dem Typenschild der Steuerung angegebenen Eingangsspannung. Diese befindet sich an der Unterseite der Steuerung. Netzspannung und Eingangsspannung müssen identisch sein. Wenn dies nicht zutrifft, darf die Steuerung nicht mit dem Stromnetz verbunden werden. In diesem Fall bitte den Lieferanten kontaktieren.
	Warnung / Gefahr	Überprüfen Sie vor Inbetriebnahme den einwandfreien Zustand der elektromotorischen Bauteile. Sollte der Netzteiladapter sichtbare Schäden aufweisen oder Zuleitung beschädigt sein, darf es nicht in Betrieb genommen werden. Das Gerät muss dann von einer Elektro-Fachkraft überprüft werden. <b>Bitte wenden Sie sich dazu an Ihren Fachhändler!</b>
	Warnung / Gefahr	Die Netzanschlussleitung ist einmal im Jahr auf erkennbare Schäden zu prüfen.
	Warnung	Um Verletzungen oder Beschädigungen zu vermeiden, darf die Technik nur bedient werden, wenn sich keine Menschen oder Tiere unter oder zwischen den Antriebseinheiten oder Rahmen befinden.
 	Warnung	Bitte darauf achten, dass sich keine Gliedmaßen oder Gegenstände im unmittelbaren Bereich der Hebel und Züge befinden dürfen. (Quetschgefahr, Gefahr des Einziehens).
	Warnung / Gefahr	Bitte darauf achten, dass die optionale Funkfernbedienung nur bei Sichtkontakt zum Bett verwendet werden darf (z.B. nicht vom angrenzenden Raum).

Symbol	Signalwort	Bedeutung
	Warnung / Gefahr	Das Bett mit elektromotorischer Funktion kann von Kindern ab einem Alter von acht (8) Jahren und von Personen mit eingeschränkten physischen, sensorischen oder geistigen Fähigkeiten oder einem Mangel an Erfahrung und/oder Wissen verwendet werden, wenn sie beaufsichtigt werden oder bezüglich des sicheren Gebrauchs des Geräts unterwiesen wurden und die daraus resultierenden Gefahren verstanden haben. <b>Kinder dürfen nicht mit dem Gerät spielen.</b>
 	Warnung	Personen mit einer Herzschwäche oder einem Herzschrittmacher sollten die Nutzung explizit durch einen/ eigenen Facharzt freigeben lassen. Bei diesem Produkt sind Magnete verbaut (z.B. zur Befestigung des Handschalters). Diese können die Funktionsfähigkeit von Herzschrittmachern beeinflussen.
	Warnung	Das gesamte System ist vor Feuchtigkeit zu schützen und darf nicht längere Zeit der direkten Sonneneinstrahlung ausgesetzt werden.
	Warnung / Gefahr	Bitte beachten Sie, dass der Netzstecker immer frei zugänglich ist, um dieses bei Gefahr schnell herauszuziehen zu können. Auch die Netzanschlussleitung muss frei liegen. Bitte achten Sie darauf, dass kein Gegenstand auf die Leitung gestellt oder die Leitung eingeklemmt wird.
	Warnung / Gefahr	Das System darf nur von autorisiertem Fachpersonal geöffnet oder repariert werden! Eigenmächtige Instandsetzungen und Veränderungen schließen die Haftungen des Herstellers für daraus resultierende Schäden aus! Bei Nichtbeachtung dieser Vorgaben kann es zu Gefährdung von Personen kommen.
	Warnung / Gefahr	Das System darf nur mit den, für die Verwendung bestimmten und ausgelieferten, Originalkomponenten verwendet werden. Dies gilt für die mechanischen Bauteile wie auch die für die Steuerungen sowie Netzteile.
	Wichtig	Herstellungsbedingt kann es beim Synchronbetrieb zwischen den einzelnen verstellbaren Elementen zu Verzögerungen kommen. Dies stellt keinen Reklamationsgrund dar. Sollte es zu Abweichungen kommen, halten Sie die Aufwärtstaste so lange gedrückt, bis beide Betten in die höchste Stellung gefahren sind. Danach sind die Betten wieder synchron.

## 2.6 SICHERHEITSHINWEISE FÜR DIE NUTZUNG DER FERNBEDIENUNG

Symbol	Signalwort	Bedeutung
	Warnung / Gefahr	Legen Sie die Fernbedienung nicht unter die Decke oder das Kopfkissen, da es sonst zu ungewollter Betätigung der Verstellung kommen könnte.
	Warnung / Gefahr	Bei Nichtbenutzung des Systems über einen längeren Zeitraum (z. B. Urlaub) wird empfohlen, die Batterien aus dem Handschalter/der Steuerung zu entnehmen und entsprechend zu lagern.
	Warnung / Gefahr	Für eine dauerhafte und sichere Funktion wird empfohlen, die Batterie nach ca. 1 Jahr zu erneuern
	Warnung / Gefahr	 Batterien müssen aus dem Gerät entfernt werden, bevor es verschrottet wird. Das Gerät ist vom Netz zu trennen, bevor die Batterie entnommen wird. Batterien sind bei entsprechenden öffentlichen Sammelstellen / Entsorgungssystemen zu entsorgen.



## 2.7 SICHERHEITSHINWEIS FÜR DIE NUTZUNG EINES LATTENROSTES

Symbol	Signalwort	Bedeutung
	Warnung	 <p>Eine Überlastung der Kopf- und Fußseite sollte vermieden werden (siehe Abbildung), damit die Getriebe motorisierter Lattenroste nicht beschädigt werden. Die Antriebstechnik ist nicht für einen Dauerbetrieb geeignet. Das System darf nicht länger als 2 Minuten betätigt werden. Nach einem Dauerbetrieb von 2 Minuten muss eine Mindestpause von 10 Minuten eingehalten werden. <b>Die Maximale Belastung, verteilt über die Liegefläche, beträgt den Grenzwert von 150 kg bei einem Lattenrost bis 100 cm Breite und 150 kg bei einem Lattenrost von 120 und 140 cm Breite.</b></p>
	Wichtig	Das Lattenrost ist nur für die Nutzung im häuslichen Bereich als Unterlage für Matratzen zu verwenden. Eine andere Verwendung ist nicht zulässig und kann zu Unfällen oder Zerstörung des Gerätes führen. Andere Anwendungen können zum sofortigen Erlöschen jeglicher Garantie- und Gewährleistungsansprüche führen.
	Warnung / Gefahr	Die Antriebsmotoren der Lattenroste in ihrem Polsterbett <b>dürfen keinem Wärmestau ausgesetzt werden</b> . Lagern Sie keine Gegenstände unter dem Bett.
	Warnung / Gefahr	Das System darf nur mit den für die Verwendung bestimmten und ausgelieferten Originalkomponenten verwendet werden. Dies gilt für die mechanischen Bauteile, Steuerung sowie die Netzteile.
	Warnung	Um Verletzungen oder Beschädigungen zu vermeiden, darf die Technik nur bedient werden, wenn sich keine Menschen oder Tiere unter oder zwischen den Antriebseinheiten oder Rahmen befinden.
 	Warnung	Bitte darauf achten, dass sich keine Gliedmaßen oder Gegenstände im unmittelbaren Bereich der Hebel und Züge befinden dürfen. (Quetschgefahr, Gefahr des Einziehens)
	Warnung / Gefahr	Ein motorisiertes Lattenrost kann von Kindern ab einem Alter von acht (8) Jahren und von Personen mit eingeschränkten physischen, sensorischen oder geistigen Fähigkeiten oder einem Mangel an Erfahrung und/oder Wissen verwendet werden, wenn sie beaufsichtigt werden oder bezüglich des sicheren Gebrauchs des Geräts unterwiesen wurden und die daraus resultierenden Gefahren verstanden haben. <b>Kinder dürfen nicht mit dem Gerät spielen.</b>

## 2.8 SICHERHEITSHINWEIS FÜR DIE NUTZUNG EINES NACHTKONSOLE UND BETTRUHE

Symbol	Signalwort	Bedeutung
	Wichtig	Das Möbelstück ist nur für die Nutzung in trockenen Innenräumen konzipiert. Schützen Sie die USB-Ports vor Feuchtigkeit und Flüssigkeiten
	Warnung / Gefahr	Bitte beachten Sie, dass der Netzstecker immer frei zugänglich ist, um dieses bei Gefahr schnell herauszuziehen zu können. Auch die Netzanschlussleitung muss frei liegen. Bitte achten Sie darauf, dass kein Gegenstand auf die Leitung gestellt oder die Leitung eingeklemmt wird.
	Warnung / Gefahr	Vor dem Anschluss der Steuerung an das Stromnetz vergleichen Sie bitte die Spannung des Stromnetzes mit der, auf dem Typenschild der Steuerung angegebenen, Eingangsspannung. Das Typenschild befindet sich an der Unterseite der Steuerung.
	Warnung / Gefahr	<b>Das System darf nur von autorisiertem Fachpersonal geöffnet oder repariert werden!</b> Eigenmächtige Instandsetzungen und Veränderungen schließen die Haftungen des Herstellers für daraus resultierende Schäden aus! Bei Nichtbeachtung dieser Vorgaben kann es zu Gefährdung von Personen kommen.
	Gefahr	Decken Sie die USB-Ports oder das angeschlossene Ladegerät niemals mit Kissen, Decken oder Kleidung ab, um einen Hitze-stau zu vermeiden. Beachten Sie die maximale Stromstärke (z. B. 2,1A oder 3,0A). Schließen Sie keine Geräte an, die mehr Energie benötigen, als der Port liefern kann.
 	Vorsicht	Bitte darauf achten, dass sich keine Gliedmaßen oder Gegenstände im unmittelbaren Bereich der Hebel und Züge befinden dürfen. (Quetschgefahr, Gefahr des Einziehens)
	Warnung / Gefahr	Überprüfen Sie vor Inbetriebnahme bei Ihrem USB Ports den einwandfreien Zustand der elektromotorischen Bauteile. Sollte der Netzteiladapter sichtbare Schäden aufweisen oder Zuleitung beschädigt sein, darf es nicht in Betrieb genommen werden. Das Gerät muss dann von einer Elektro-Fachkraft überprüft werden. <b>Bitte wenden Sie sich dazu an Ihren Fachhändler!</b>
	Warnung / Gefahr	Die Netzanschlussleitung ist einmal im Jahr auf erkennbare Beschädigung zu prüfen

### 3. INBETRIEBNAHME DES BOXSPRINGBETTES

Lieferung, Montage und Aufstellung des Boxspringbettes darf ausschließlich durch fachkundiges Personal erfolgen. **Den Transport und die Montage sollten mindestens zwei Personen durchführen.** Das fachkundige Personal darf das System ausschließlich in montiertem und betriebsbereitem Zustand übergeben und muss dem Anwender bei der Übergabe die Sicherheitshinweise erklären.

Beachten Sie, dass bei der Verbindung von Kopfteil und Matratze, Quetsch- und Scherstellen möglich sind.

Bitte beachten Sie zudem, dass die gepolsterten Komponenten des Bettes durch Lagerung und Transport eine leichte Faltenbildung aufweisen können. Durch ein Glattstreichen des Stoffes können Sie diese wieder entfernen.

**Beachten Sie bei der Demontage des Bettes, dass bei den beweglichen Teilen der Motorbox Quetsch- und Sicherstellen möglich sind.**

Sichern Sie diese während des Transports ausreichend, um Verletzungen sowie Beschädigungen am Produkt zu vermeiden.

#### 3.1 MONTAGE/AUFBAU



Entfernen Sie die Verpackung, sowie sämtliche Transportsicherungen (Kartonagen, Folien). Verwenden Sie zum Öffnen der Verpackung keine scharfen Gegenstände und ziehen Sie die Klebänder an der Folienverpackung mit der Hand ab. Entfernen Sie angebrachte Informationen sorgsam, um Beschädigungen zu vermeiden.

**Vorsicht: Plastikverpackungen können gefährlich sein. Es besteht Erstickungsgefahr, halten Sie die Verpackungen und weitere Rückstände wie Heftklammern von Kindern fern!**

**Beachten Sie für einen sachgemäßen Aufbau die separate Montageanleitung. Ein Bett, das nicht sachgemäß montiert worden ist, ist von der Gewährleistung ausgeschlossen.**

#### 3.2 ANFORDERUNGEN AN DEN AUFSTELLUNGORT

Für den gesamten Verstellbereich des Bettes muss ausreichend Platz vorhanden sein.

Eine ordnungsgemäß installierte 230 Volt Netzsteckdose muss (möglichst) in Nähe des Bettes am Kopfende vorhanden sein.

#### 3.3 AUFBAU UND NUTZUNG

Bitte achten Sie beim Aufstellen des Boxspringbettes auf Unebenheiten des Bodens und gleichen Sie diese aus, damit das Bett einen stabilen Stand hat. Werden modellbedingt Stützfüße vorgegeben, ist unbedingt darauf zu achten, dass die Stützfüße korrekt ausjustiert werden und das Bett nicht auf Spannung steht. Schonen Sie Ihren Boden, indem Sie die beigefügten Filzgleiter unter den Füßen des Bettes anbringen. Das Bett muss so ausgerichtet sein, dass es nicht zu nahe an Heiz- und Lichtquellen steht.

Lassen Sie die Matratzen Ihres Boxspringbettes tagsüber auslüften, d.h. schlagen Sie die Bettdecke zurück und verzichten Sie für einige Stunden auf das Bettenmachen und Abdecken mit einer Tagesdecke, um Ihrer Matratze die Möglichkeit zu geben, die nachts aufgenommene Feuchtigkeit (im Durchschnitt 0,5 Liter) wieder an die Raumluft abzugeben.

**Drehen\* und Wenden\*\* Sie Ihre Matratze bei jedem Bettwäschewechsel (max. nach 4-6 Wochen),** und zwar sowohl Kopf- gegen Fußende als auch Unter- gegen Oberseite. Einige Matratzenmodelle dürfen auf Grund Ihrer Konstruktion nicht auf die andere Seite gewendet werden oder verlieren dadurch den gewünschten Komfort, diese Matratzen bitte nur drehen.

Durch die Beachtung der oben genannten Hinweise, tragen Sie zur optimalen Regeneration der Materialien bei, vermeiden die Bildung dauerhafter Liegekuhlen und verlängern insgesamt die Haltbarkeit Ihrer Matratze.

**Auch dient dies der Vorbeugung von Schimmel- bzw. Stockfleckenbildung, die bei mangelnder Umlüftung durch Wärme- und Feuchtigkeitsstau entstehen kann.**

Bei Matratzen im Maß von 200 x 200 cm ist die Matratze immer so auf das Bett zu legen, dass der Reißverschluss am Fuß- oder Kopfende platziert wird. Nur so können sich die Zonen der Matratzenkerne richtig an Ihren Körper anpassen.

\*Drehen = Im Uhrzeigersinn um 180°

\*\*Wenden = von der Oberseite auf die Unterseite umdrehen

Bitte beachten Sie, dass Topper, die aus mehreren Schichten bestehen, nur gedreht aber nicht gewendet werden können.

**Sollten Sie das Bett frei im Raum platzieren, darf das Kopfteil nicht stark belastet werden, da dieses auf Grund der Hebelwirkung instabil werden oder beschädigt werden könnte. Achten Sie bei der Platzierung an der Wand darauf, dass ein ausreichender Abstand zwischen Wand und Kopfteil bestehen bleiben muss, um Feuchtigkeitsbildung zu vermeiden. Es empfiehlt sich passende Abstandshalter an der Wand anzubringen.**

Füße können auf weichen Böden Druckstellen oder Kratzer verursachen. Die Füße Ihres neuen Bettes sind mit Kunststoff oder Filzgleitern versehen. Sollte Ihr Möbel auf einem empfindlichen Boden stehen, bitte immer sicherstellen, dass Filzgleiter an den Füßen angebracht sind.

**Bitte achten Sie darauf, dass Sie das montierte Bett niemals ziehen oder schieben. Um Beschädigungen der Füße und/ oder Seitenteile zu vermeiden, muss das Bett immer sorgfältig angehoben und getragen werden. Bei einem Bett, das aus mehreren Elementen besteht, sollten Sie diese einzeln anheben und am neuen Platz dann zusammenstecken.**

### 3.4 GERÄUSCHE BEI FUNKTIONSMÖBELN

Bedingt durch die Mechanik, kann es bei jeder Art von Funktionsmöbeln zu hörbaren Geräuschen kommen. Ebenso ist es möglich, dass bei der Kombination von Leder/Kunstleder Bezügen mit einer Motorbox zu Geräuschentwicklungen kommen kann. Diese sind warentypisch und stellen keinen Beanstandungsgrund dar.

#### 3.4.2 GERÄUSCHE

##### MÖGLICHE URSACHEN

Verstellfüße nicht justiert

Höhenunterschiede des Bodens

Filzplättchen fehlt

Glatte Boden (z.B. Laminat)

Bewegungsfreiheit Kopfteil

#### 3.4.1 MATERIALANPASSUNG DURCH NUTZUNG

Matratzen und Topper bestehen aus flexiblen, elastischen Materialien. Im Laufe der Nutzung passen sich Matratzen und Topper dem Körper an und können sich leicht einlegen. Bis zu 15% der Matratzen-/ Topperhöhe sind normal.



##### ABHILFE

Bett ist analog der Montageanleitung aufzubauen. Verstellbare Füße prüfen.

Bett darf nicht einseitig auf einer Teppichkante oder Ähnlichem stehen. Unterschiede durch Unterlegen ausgleichen.

Filzteile unter den Füßen nachkleben

Füße z.B. mit Filzplättchen unterlegen

Bett an einer Wand platzieren

## 4. MOTORISCH VERSTELLBARE BOX – ERREICHEN DER BETRIEBSBEREITSCHAFT

Prüfen Sie den einwandfreien Anschluss der Steuerung und des Netzteils am Motor. Beim Verlegen des Anschlusskabels des Antriebssystems vermeiden Sie ein Quetschen, Knicken oder Überdehnen.

### 4.1 FÜR DIE INBETRIEBNAHME DES MOTORSYSTEMS MIT EINEM KABELHANDSCHALTER GEHEN SIE WIE FOLGT VOR:

- Kabelhandschalter an den Motor anschließen. Achten Sie auf die richtige Ausrichtung des Steckerhakens an der Steckerbuchse. Diese rastet ein.  
**Achtung: Der Stecker kann nur dann abgezogen werden, wenn der Steckerhaken gedrückt wird und gleichzeitig der Stecker aus der Steckerbuchse am Motor abgezogen wird.**
- Kabelzugentlastung am Motor einfädeln. Führen Sie das Zuleitungskabel durch die Zugentlastung. Achten Sie hier besonders darauf, Kabelquetschungen zu vermeiden.
- Netzteil an den Motor anschließen, Kabelzugentlastung am Motor einfädeln

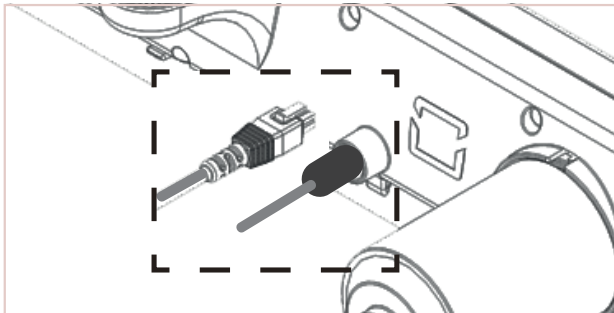

Links: 6P Stecker Kabelhandschalter  
Rechts: Netzteilstecker für Stromversorgung

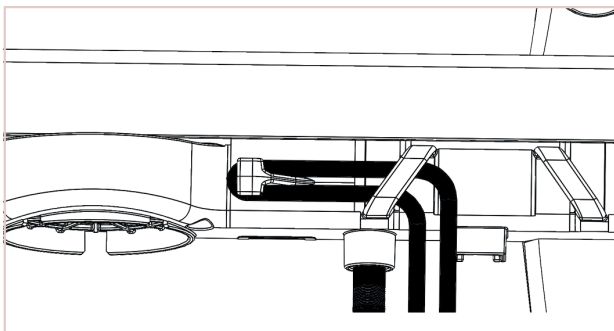

Zugentlastung einfädeln

Stecken Sie den Netzstecker korrekt und fest in eine für den Antrieb geeignete Steckdose (technische Daten für das Antriebssystem entnehmen Sie bitte Punkt 12). Die Steckdose für die Stromversorgung und das Netzteil müssen leicht zugänglich sein, um im Fehlerfall oder ähnlichen Situationen das Bett vom Versorgungsnetz zu trennen.

### 4.1.1 ENTFERNEN DER TRANSPORTKLAMMERN

Das Antriebssystem wird mit einer roten Klammer ausgeliefert. Diese rote Klammer stellt sicher, dass die Verstell - Hebel (Fuß und Kopf) beim Transport und während der Montage in Position bleiben und nicht ausschwenken. Entfernen Sie die roten Klammern vor Inbetriebnahme, indem sie diese abziehen.

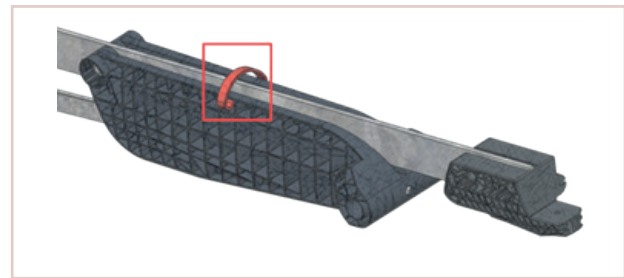

Sollten sie vergessen haben die Klammer zu entfernen, dann wird die Klammer bei der ersten Inbetriebnahme (Verstellung des Rückens oder der Fußzone) automatisch abspringen.

**Es entsteht kein Schaden am Antrieb.  
Die Klammer kann entsorgt werden.**

### 4.2 ALLGEMEINE SICHERHEITSHINWEISE FÜR DIE NUTZUNG EINES BETTES (BOXSPRINGBETT UND POLSTERBETT)

Insbesondere bei elektrischen Boxspring-Betten kann es zu Funktionsstörungen oder unangenehmen Geräuscentwicklungen kommen.

## 5. INBETRIEBNAHME UND NUTZUNG DER FERNBEDIENUNG UND FUNKTION

### 5.1 VERBINDUNG DER FERNBEDIENUNG AN DEN MOTOR

Verbinden Sie den Stecker des Kabelhand-schalters oder des Funkempfängers mit der Steckerbuchse am Motor. Achten Sie auf die richtige Ausrichtung des Steckerhakens an der Steckerbuchse. Diese rastet ein.

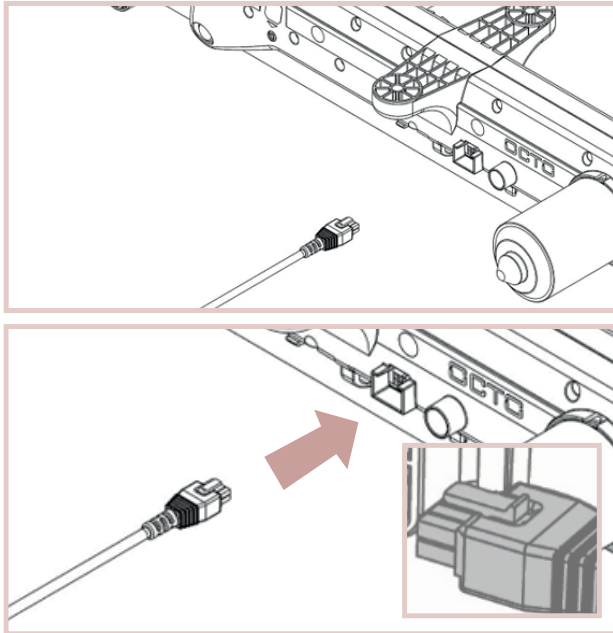

**Achtung: Der Stecker kann nur dann abgezogen werden, wenn der Steckerhaken gedrückt wird und gleichzeitig der Stecker aus der Steckerbuchse am Motor abgezogen wird.**

### 5.2 VERBINDUNG DES NETZTEILS MIT DEM MOTOR

Verbinden Sie den runden Stecker des Netz-teils mit der runden Steckerbuchse am Motor.

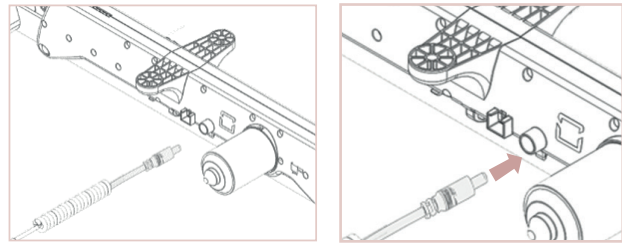

Führen Sie anschließend das Zuleitungskabel durch die Zugentlastung. Vermeiden Sie Kabelquetschungen und achten Sie darauf, dass beim späteren Verstellen des Bettes kein Kabel eingequetscht und beschädigt wird. Die Ausführung der Zugentlastung ist anhängig vom Motorsystem ausgebildet.

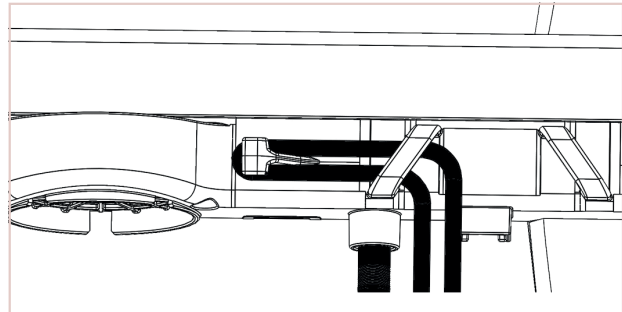

Verbinden Sie das Netzteil mit der Stromquelle (Steckdose). Achten Sie darauf, dass das Netzteil nicht durch andere Gegenstände beim Rangleieren des Bettes beschädigt wird. Achten Sie bei der Verwendung von Verteilerleisten, dass diese für diesen Betrieb entsprechend ausgelegt sind.

### 5.3 BEDIENUNG DER FERNBEDIENUNG

Sowohl das Kopfteil als auch das Fußteil lassen sich stufenlos mit Hilfe des kabelgebundenen Handsenders oder des optionalen Funkhandsenders verstellen.

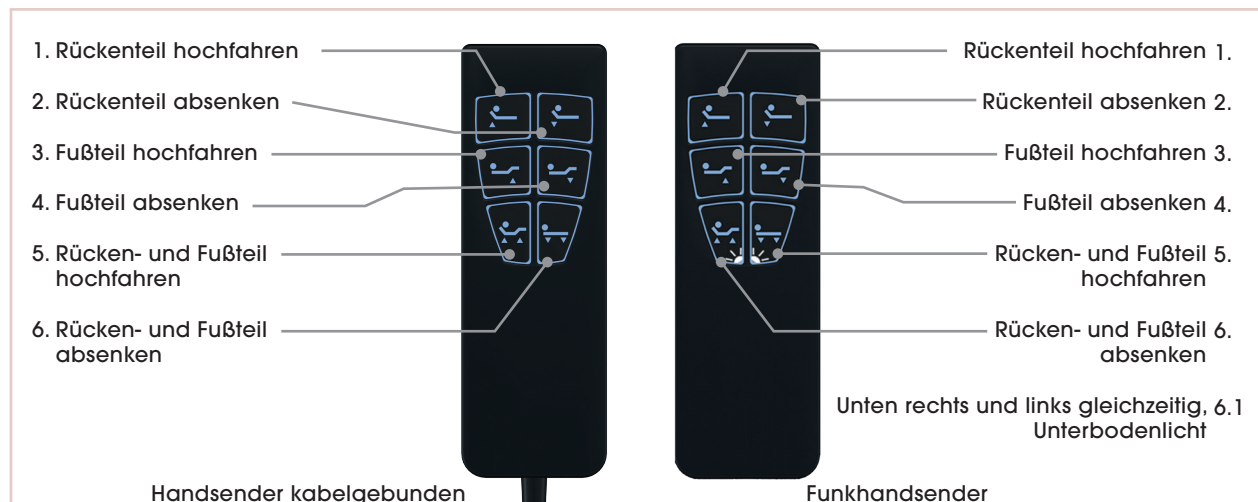

Falls Sie sich für einen Funkhandsender entschieden haben, haben Sie die Möglichkeit die Motorfunktion sowie die Nachtlichtfunktion über eine APP zu steuern. Unter folgenden QR-Code können Sie die APP herunterladen:



Bitte laden und installieren Sie die APP auf Ihr Mobilgerät über die Plattform des Anbieters. Sie können die App in Ihrem App Store unter folgendem Namen finden:

#### **OCTO SMART CONTROL**

Mit dem obenstehenden QR Code gelangen Sie automatisch zu der Applikation.

Starten Sie die **OCTO SMART APP**.

### 5.4 NUTZUNG DER SMART CONTROL APP

Gehen Sie nun zu Ihrem Bett. Stellen Sie sicher, dass die Motoren angeschlossen sind und diese bereits einwandfrei mit der gelieferten Fernbedienung funktionieren.

Starten Sie die **OCTO SMART APP**. Folgen Sie den Informationen auf dem Bildschirm. Es wird der Funkempfänger gesucht, der mit der APP verbunden werden kann.

Gegebenenfalls starten Sie den Gerätescan über die **Schaltfläche „Scan“** oben rechts, damit Ihr Empfänger angezeigt wird.

**Erscheint das Gerät nicht in der Liste**, so müssen Sie den **Lernmodus** – wie im nächsten Schritt gezeigt – **aktivieren**. Drücken Sie auf **„Weitere Informationen“** und folgen den Anweisungen im nächsten Kapitel **„SMART APP mit Empfänger verbinden und PIN/Code eingeben“**.

Suchen Sie den Empfängertyp in der Liste aus und folgenden den Anweisungen, um den Lernmodus zu aktivieren.

Details finden Sie unter diesem Link:  
<https://octo-customer.com/showdevice/de/>

**Lernmodus aktivieren: Pieep / max. 60 sek.**

Zum Verbinden tippen Sie nun auf den gewünschten Empfänger.

Bei der ersten Inbetriebnahme und für den Fall, dass Sie zwei Betten (Sofas, Matratzen) im Gebrauch haben, werden beide Empfänger mit gleichen Namen angezeigt.

Aus Sicherheitsgründen kann nur ein Nutzer mit der APP und dem Empfänger gleichzeitig verbunden sein.

**Achtung: Sollten zufällig weitere Empfänger gefunden werden, dann orientieren Sie sich bitte an der Signalstärke. Wenn Sie sehr nahe am Bett stehen, dann haben diese Geräte die größte Signalstärke.**

Folgen Sie für die Vergabe eines PINs den Anweisungen in der App. Auch wenn Sie den PIN vergessen haben, folgen Sie den Anweisungen in der App.

**Prüfen Sie nach dem Einrichten der APP nochmals die einzelnen Verstellmöglichkeiten des Boxspringbettes.**

Sowohl das Kopfteil als auch das Fußteil lassen sich stufenlos mit Hilfe des kabelgebundenen Handsenders oder des optionalen Funkhandsenders verstellen.

Beachten Sie, dass der Funkhandsender eine Tastenkombination zum Einschalten des Unterbodenlichts hat. Drücken Sie zum Einschalten gleichzeitig die beiden unteren Tasten. Zum ausschalten des Unterbodenlichts, drücken Sie diese nochmals.

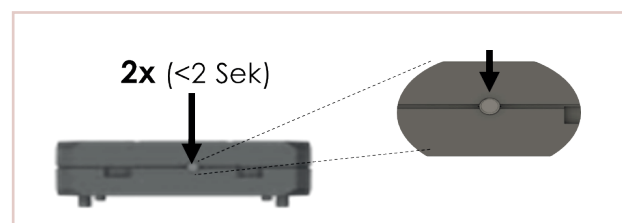

Lernmodus aktivieren

## 6. FEHLERBEHEBUNG

Bitte wenden Sie sich im Fehlerfall mit einer ausführlichen Fehlerbeschreibung ggf. mit Fotos an Ihren Fachhändler.



### 6.1 FEHLERBEHEBUNG GERÄUSCHBILDUNG

Fehler	Mögliche Ursache	Maßnahme
Geräusche Box oder Matratze bei starren Boxen	Schwalbenschwanzführungen am Kopfteil oder an der Box haben sich durch den Transport gelockert.	Schrauben an den Beschlägen nachziehen
Geräusche Box oder Matratze bei starren Boxen	Einhängebeschläge der Boxen sind mit zu wenig Höhenspiel montiert. Mitte der Boxenseite hängt in der Luft	Beschläge etwas lösen, ggf. demontieren und durch Krokodilverbinder ersetzen.
Geräusche Box oder Matratze bei starren Boxen	Füße sind nicht festgezogen und haben somit Spiel	Füße festanziehen
Geräusche Box oder Matratze bei Boxen mit Bettkasten	Geräusche durch Reiben des Beschlages	<p>Die Gasdruckfeder muss einen Abstand von 1-1,5 mm (U-Scheibenstärke) haben. Dies genügt um ein touchieren und das Geräusch dauerhaft zu vermeiden. Hierzu sollte werkseitig eine Scheibe an der rot markierten oder wahlweise an der grün markierten Stelle angebracht werden. Die Gasdruckfeder muss mit einem geringen Abstand zur Außenkante montiert sein.</p> <p><b>Benötigtes Werkzeug: Ratsche mit Nuss SW10 oder Ringschlüssel 10, U-Scheibe 1-1,5mm dick</b></p>

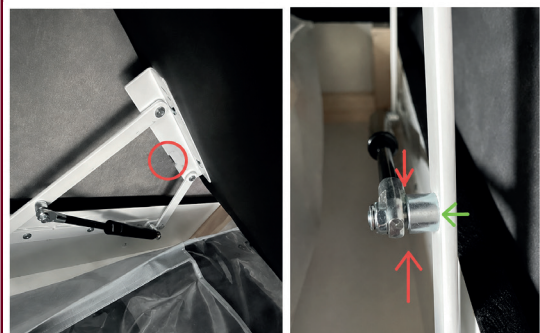

## 6.2 FEHLERSUCHE FÜR BETT MIT ELEKTROMOTORISCHER VERSTELLUNG

### 5-MINUTEN CHECK

Ist das Gerät an das Stromnetz angeschlossen?
Sind alle Kabel korrekt eingesteckt?
Sind die Batterien leer bzw. richtig eingelegt?
Gibt es sichtbare Beschädigungen an dem Kabel / Stecker?

### FEHLERQUELLE

Steckdose / Verteilerdose
Netzkabel am Motor, Handschalterkabel und Funkempfänger am Motor
Batterien in Fernbedienung/Funkhandschalter prüfen (Mignon-Alkaline Batterie, Typ R6 AAA / UM3)
In diesem Fall direkt den Strom abschalten

Sofern das Bettssystem nach dem 5 Minuten Check nicht einwandfrei funktioniert gehen Sie zu dem nächsten Schritt.

Zur Fehlersuche drücken Sie die Fahrfunktionstaste des Handsenders / Handschalters.

### KOPF- / RÜCKENZONE

1   Motorgeräusch hörbar?	✓	✗
2   Fahrfunktion vorhanden?	✓	✗

### FUSS- / OBERSCHENKELZONE

3   Motorgeräusch hörbar?	✓	✗
4   Fahrfunktion vorhanden?	✓	✗



1	2	3	4	
✓	✗	✓	✓	Kontaktieren Sie den Kundenservice.
✓	✗	✓	✗	Kontaktieren Sie den Kundenservice.
✓	✓	✓	✗	Kontaktieren Sie den Kundenservice.
✗	✗	✓	✓	Wahrscheinlich ist die Funktion des Handsenders gestört. Sofern Sie zwei Bettssysteme haben, wechseln Sie einen Handschalter/-sender zum Test aus.
✗	✗	✗	✗	Handschalter/-sender oder Netzteil ist gestört. Sofern Sie zwei Bettssysteme haben, wechseln Sie einen Handschalter/-sender bzw. Netzteil zum Test aus.
✗	✗	✗	✗	Handschalter/-sender oder Netzteil ist gestört. Prüfen oder erneuern Sie die Batterien bei der Funkfernbedienung im Handsender sowie im Empfänger (falls vorhanden). Sofern Sie zwei Bettssysteme haben, wechseln Sie einen Handschalter/-sender bzw. Netzteil zum Test aus. Sollten diese Maßnahmen nicht zum Erfolg führen, kontaktieren Sie bitte den Kundenservice.

**Bitte wenden Sie sich im Fehlerfall mit einer ausführlichen Fehlerbeschreibung ggf. mit Fotos an Ihren Fachhändler.**

### 6.3 NOTABSENKUNG – NAS (BEI STROMAUSFALL ODER BEIM MECHANISCHEN DEFEKT DES MOTORS)

Bei einem Stromausfall oder einem mechanischen Defekt können die verstellbaren Kopf- und Fußteile manuell abgesenkt werden. Die sogenannte mechanische Notabsenkung (NAS) ist eine Vorrichtung für alle denkbaren Fälle und eine Möglichkeit, das Antriebssystem zu entkoppeln und die verstellbaren Teile in ihre Grundstellung zu bringen. Dies ist unabhängig von weiteren Stromquellen und auch im Fall einer mechanischen Störung aufgrund von Überlastung anwendbar.

**Bei der Durchführung der NAS ist folgendes zu beachten:**

Symbol	Signalwort	Bedeutung
	Warnung / Gefahr	Während der mechanischen Notabsenkung darf sich keine Person im Bett befinden.
	Warnung / Gefahr	Führen Sie die Notabsenkung nach Möglichkeit mit zwei Personen durch, um Gefahren zu vermeiden.
 	Vorsicht	Sichern Sie bei der Notabsenkung die hochgefahrenen Kopf- und Fußteile gegen plötzliches Herunterfahren oder -fallen.
	Warnung	Ziehen Sie zur Sicherheit den Stecker der Stromversorgung aus der Steckdose.
	Info / Tipp	Entfernen Sie vor der Notabsenkung die Matratze um das Anheben und Halten der verstellbaren Teile zu erleichtern.

Vorgehensweise zur mechanischen Notabsenkung:

### 1|

Um die Notabsenkung zu betätigen, machen Sie die Bereiche der Verstellmechanik gut zugänglich, entlasten diese und sichern die ausgefahrenen Zonen vor plötzlichem Kollabieren nach Betätigen der Notabsenkung (wenn nötig durch eine zweite Person). Im Bereich des Rückens drücken Sie die Rückenpartien in Richtung des Sitz- und Fußbereichs. Im Fußbereich heben und drücken Sie die Fußzone in Richtung des Sitz- und Rückenteils an. (Siehe Bilder „1A Rückenbereich“ und „1B. Fußbereich“)

### 2|

Halten Sie die Zonen gedrückt und entlasten die Hebel, sodass diese frei schwingen können. Schieben Sie den Metallzughebel aus der Führung des Krafthebels nach oben heraus (Siehe Bild 1A und 1B - jeweils Punkt 2).

Im Fußbereich drücken Sie dabei gleichzeitig die Querstange aus der Führung heraus.

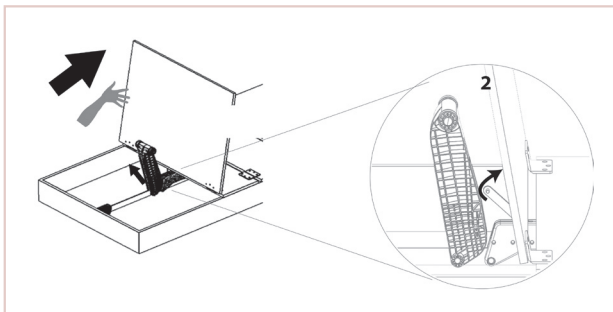

1A Rückenbereich

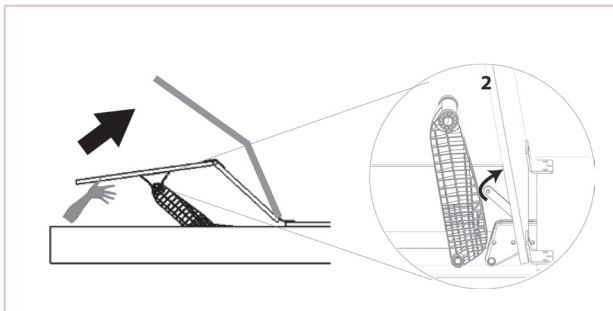

1B Fußbereich

Nun können Sie die Zone wieder in ihre Grundstellungen vorsichtig absenken.

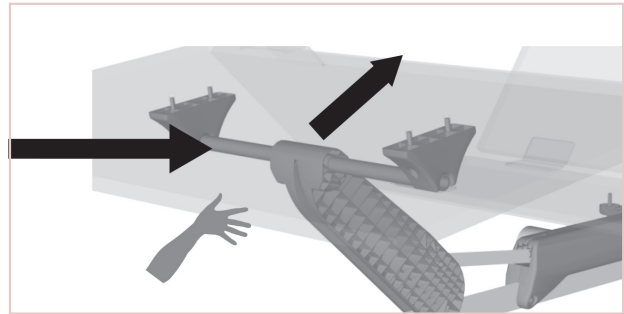

### 3|

Beachten Sie, dass Sie jetzt das Bett nicht mehr verstellen können, da die Metallzughebel des Motors von den Krafthebeln entkoppelt sind.

Sollte nach einem Stromausfall das Bettsystem wieder in Betrieb genommen werden, so gehen Sie vor, wie unter 1) und 2) beschrieben, jedoch rückwärts und hängen die Metallzughebel wieder ein.

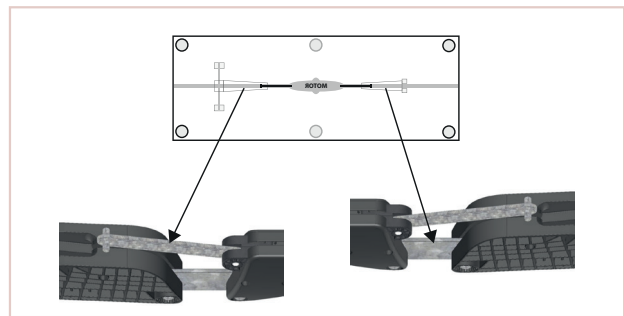

Metallzughebel ausgekoppelt (keine Funktion)

### 4|

Sollten Sie die Fußzone aus der Querstange im hochgefahrenen Zustand (Fuß oben) herauslösen - zum Beispiel, um Reinigungsarbeiten durchzuführen, so springt das Fußteil nach vorne. Sie können dieses wieder automatisch in die Querstange einrasten lassen, indem sie die Fußzone wieder nach unten fahren.

## Vorgehensweise bei der Wiederinbetriebnahme:

Sollte nach einem Stromausfall das Bettsystem wieder in Betrieb genommen werden, so gehen Sie, wie unter **1 |** und **2 |** beschrieben vor, jedoch rückwärts und hängen die Metallzughebel wieder ein.

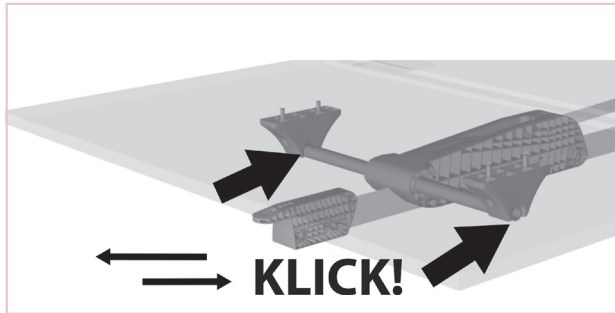

## 7. STARKE GEWITTER UND WASSEREINBRÜCHE

Während starker Gewitter oder Wassereinbrüche empfehlen wir Ihnen, wie bei allen elektrischen Geräten, den Netzstecker aus der Steckdose zu ziehen.

## 8. PFLEGE UND REINIGUNG

Ziehen Sie vor Beginn der Reinigung den Netzstecker der Motorbox aus der Steckdose! Alle mechanischen Teile können mit einem feuchten Lappen gereinigt werden. Achten Sie darauf, bei der Reinigung die Anschlussleitung des Antriebes nicht zu beschädigen. Verwenden Sie zum Trocknen der gereinigten Teile keinen Haarföhn oder ähnliche Geräte. Vermeiden Sie das Eindringen von Flüssigkeiten jeglicher Art (auch körpereigener Flüssigkeiten) in den Antrieb. Verwenden Sie keine Lösungsmittel wie Benzin, Nitroverdünner, Azeton, Terpentin, Alkohol oder Ähnliches.

## 9. WARTUNG

Kontrollieren Sie regelmäßig die elektrischen Zuleitungen sowie das Gehäuse des Motors auf Beschädigungen. Das Gerät darf keinesfalls in beschädigtem Zustand betrieben werden. Zerlegen Sie elektrische Geräte nicht selbst, da sonst Unfälle durch Stromschlag sowie Brandgefahr drohen. Wenn die Anschlussleitung und/oder das Gehäuse des

Motors eine Beschädigung aufweisen, muss sie durch den Hersteller oder seinen Kundendienst oder eine ähnlich qualifizierte Person ersetzt werden, um Gefährdungen zu vermeiden. Wechseln Sie die Batterien in der Regel alle 12 Monate aus.

## 10. HINWEISE ZU KOMPONENTEN AUS HOLZ

Holz ist ein Naturprodukt. Wuchs, Farbe, Struktur und Maserung sind bei jedem Baum einzigartig. Abweichungen sind holzbedingt und stellen keinen Reklamationsgrund dar. Ein minimales Wachsen, Schwinden oder Verziehen ist auch beim Endprodukt möglich. Holz lebt.

Alle diese Auswirkungen sind unbeeinflussbare Eigenschaften des Werkstoffes Holz und können daher keinen Reklamationsgrund darstellen.

## 11. HINWEISE ZU STOFFEN

### 11.1 PFLEGE UND REINIGUNG VON STOFF

Wie alle Textilien des täglichen Gebrauchs bedürfen auch Möbelbezugsstoffe einer regelmäßigen Pflege. Die richtige Pflege und Reinigung erhält den Gebrauchswert Ihres neuen Bettes.

Symbol	Signalwort	Bedeutung
	Info / Tipp	Bitte immer vor Pflege und Reinigung des Bezugstoffes beachten

**Die Farbechtheit des Stoffes bitte an einer verdeckten Stelle prüfen. Nur wasserlösliche und ölfreie Reinigungsmittel (oder Neutralseife, ph-neutral, alkali- und parfümfrei) dürfen für die Reinigung Ihres Möbels verwendet werden.**

Flecken nicht in das Gewebe einreiben. Starke Verschmutzungen können Sie selbstverständlich mit Polsterstoff- oder Teppichreiniger auf wasserlöslicher Basis oder Schaum-Basis behandeln. Für extreme Flecken bitte anschließend nach unseren Reinigungshinweisen vorgehen.

**Keinen Dampfreiniger verwenden!**

Das Möbel generell ganzflächig (von Naht zu Naht) und von außen nach innen behandeln. Das Möbel nicht im feuchten Zustand belasten, da sich der Bezug dadurch ausdehnen kann. Wir empfehlen Ihnen dringend, das Bett vor dem nächsten Benutzen mindestens zwei Tage trocknen zu lassen.

#### **Für alle Bezugstoffe gilt:**

- Direkte Licht- und Sinneneinstrahlung meiden!
- Das Abfärben von nicht farbechten Kleidungsstücken (z.B. Jeans) auf das Möbel sowie Gebrauchsverschmutzungen stellen generell keinen Beanstandungsgrund dar.
- Gesunde Wohnraumhygiene durch ausreichende Luftwechsel hilft elektrostatische Aufladung zu vermeiden.
- Bitte keinesfalls Reiniger oder Lösungsmittel auf Petroleumbasis benutzen.

#### **Bitte nehmen Sie zur Kenntnis:**

- Ausgenommen von der gesetzlichen Gewährleistung sind Schäden, die auf mangelnde oder falsche Pflege zurückzuführen sind, kein Reklamationsgrund.
- **Rutinereinigung (ca. alle 2 Wochen) bei Flachgewebe und Mikrofaser.**

Saugen Sie Ihr Bett regelmäßig mit einer geeigneten Polsterdüse auf niedriger Stufe ab. Bei Flachgeweben und Mikrofaser ist ein gewisser Pillingeffekt (Knötchenbildung) möglich, der durch Eigen-, aber auch durch Fremdfasern (Kleidung) beeinflusst wird. Diese lassen sich mit Textil-Fusselbürste/Fusselrasierer entfernen. Großflächige Gebrauchsspuren bitte mit einem sauberen Tuch befeuchten, mit Feinwaschmittel vorsichtig behandeln, sorgfältig mit klarem Wasser mehrmals nachwischen und nach dem Trocknen ausbürsten.

#### **Rutinereinigung (ca. alle 2 Wochen) bei Polyesterweben-Velours**

Zum regelmäßigen Absaugen bitte eine Polsterdüse mit weichen Borsten verwenden oder eine weiche Bürste (Kleiderbürste) einsetzen. Großflächige Gebrauchsspuren mit etwas handwarmen Wasser und Neutralseife einschäumen und mit leicht kreisenden Bewegungen entfernen. Die Fasern nach dem Trocknen mit einem Tuch oder einer weichen Bürste aufrichten. Bitte beachten Sie: „Gebrauchslüster / Sitzpiegel“ sind charakteristische Eigenschaften bei Velours-Stoffen. Diese

sind warentypisch und stellen keinen Beanstandungsgrund dar.

#### **Gründliche Reinigung**

1-bis 2-mal jährlich sollten Sie ihr Boxspring-Bett mit einem feuchtem (nicht nassem!) Tuch abreiben, dabei bitte handwarmes, destilliertes Wasser mit etwas Neutralseife ohne Bleichmittel verwenden. Sorgen Sie bitte für schnelles Trocknen (Florgewebe jedoch keinesfalls bügeln oder föhnen). Bitte beachten Sie: Vor der gründlichen Reinigung muss eine Routinereinigung erfolgen.

#### **Flecken-Entfernung**

Allgemeine Vorbehandlung aller Flecken: Schmutz und Flecken müssen unverzüglich von Ihrem Boxspringbett entfernt werden, bitte nicht antrocknen lassen. Eventuelle Reste müssen Sie entfernen und Flüssigkeiten abtupfen. Vorsicht bei Flecken mit Säure, z.B. Fruchtsäfte, Haushaltsreiniger, Schweißflecken – hier unverzüglich mit viel destilliertem Wasser reinigen. Auch starke Flecken können Sie entfernen, wenn Sie unsere Flecken-Entfernungshinweise auf der Folgeseite beachten.



## 11.2 PFLEGEHINWEISE FÜR STOFFE

<b>C</b>	Bier	<b>E</b>	Kerzenwachs	<b>B</b>	Ruß
<b>A</b>	Blut	<b>F</b>	Knetgummi	<b>B</b>	Sahne
<b>G</b>	Blut (alt)	<b>D</b>	Kohle	<b>B</b>	Salatsoße
<b>D</b>	Bohnerwachs	<b>D</b>	Kopierstift	<b>B</b>	Schokolade
<b>D</b>	Butter	<b>A</b>	Kot	<b>B</b>	Schuhcreme
<b>C</b>	Cola	<b>B</b>	Kugelschreiber	<b>B</b>	Senf
<b>A</b>	Ei	<b>D</b>	Lack	<b>B</b>	Soßen
<b>B</b>	Erbrochenes	<b>C</b>	Limonade	<b>B</b>	Speisen
<b>D</b>	Farbe	<b>B</b>	Lippenstift	<b>C</b>	Spirituosen
<b>D</b>	Fett	<b>B</b>	Mayonnaise	<b>B</b>	Suppen
<b>D</b>	Filzstift	<b>B</b>	Milch	<b>C</b>	Tee
<b>C</b>	Fruchtsaft	<b>B / D</b>	Möbelpolitur	<b>D</b>	Teer
<b>C</b>	Getränke	<b>D</b>	Nagellack	<b>B</b>	Tinte
<b>D</b>	Harz	<b>C</b>	Obst	<b>A</b>	Urin
<b>C</b>	Kaffee	<b>D</b>	Öl	<b>B / C</b>	Wein
<b>B</b>	Kaffee mit Milch	<b>B</b>	Parfüm		
<b>F</b>	Kaugummi	<b>G</b>	Rost		

**A**  
Bitte mit eiskaltem Wasser, eventuell mit einer Lösung aus Shampoo und Wasser, nachbehandeln. Dafür kein heißes Wasser verwenden, da Eiweiß dadurch gerinnt.

**B**  
Bitte mit einer lauwarmen Lösung aus Shampoo und destilliertem Wasser behandeln. Ist der Fleck damit nicht zu beseitigen, kann nach dem Trocknen mit Waschbenzin oder Flecken-Entfernung nachbehandelt werden.

**C**  
Bitte nicht eintrocknen lassen, sondern sofort mit einer lauwarmen Lösung aus Shampoo und Wasser behandeln.

**D**  
Bitte mit Waschbenzin oder handelsüblichem Fleckenwasser behandeln.

**E**  
Hier bitte nicht mit dem Bügeleisen arbeiten! Wachs soweit wie möglich zerbröckeln und vorsichtig abheben (bei Velours und beflockten Bezugstoffen besteht die Gefahr der Oberflächenbeschädigung). Mit Waschbenzin unter Umständen mehrmals nachbehandeln.

**F**  
Hier müssen Sie handelsübliches Vereisungsspray nach Vorschrift einsetzen. Bei Velours und beflockten Bezugstoffen besteht die Gefahr der Oberflächenbeschädigung wegen Florausfalls. Bitte nicht daran zupfen!

**G**  
Bitte ein weißes Tuch mit Zitronensäurelösung (einen gestrichenen Esslöffel auf 100ml kaltes Wasser) anfeuchten. Den Fleck vom Rand zur Mitte hin aufnehmen

### 11.3 PFLEGEHINWEISE FÜR MATRATZEN UND TOPPER

Schützen Sie Ihre Matratze oder Topper vor UV-Licht, da durch die direkte Sonneneinstrahlung die Schaumkerne beschädigt werden können.

Lüften Sie Ihren Schlafraum täglich und lassen Sie auch die Matratzen und oder Topper – ohne Bett – oder Tagesdecke – länger auslüften. Dann kann die aufgenommene Feuchtigkeit von ca. 0,5 Litern pro Nacht, wieder an die Umgebungsluft abgegeben werden. Dies verhindert die mögliche Bildung von Schimmelpilzen und Stockflecken.

Für eine optimale Luftzirkulation sollten Sie den Raum unter Ihrem Bett frei halten. Bei zu hoher Luftfeuchtigkeit verbunden mit niedriger Zimmertemperatur kann sich an der Unterseite der Matratze oder Topper und besonders des Lattenrostes Feuchtigkeit bilden. Dies beeinträchtigt die Funktion und Lebensdauer Ihrer Matratze oder Topper.

Bitte nutzen Sie die Komfortgriffe an den Seiten Ihrer Matratze nur zum Wenden und Drehen Ihrer Matratze – nicht zum Tragen. Drehen und wenden Sie Ihre Matratze alle paar Woche in der Längs- und Querrichtung, sofern sie nicht beidseitig nutzbar ist, nur in Längsrichtung. Das trägt zur Regeneration der Materialien bei und verlängert die Haltbarkeit Ihrer Matratze.

Zum leichteren Transportieren Ihrer Matratze oder Topper halten Sie diese bitte seitlich.

Um Staub und Milben zu entfernen, hilft es, wenn Sie Ihre Matratze regelmäßig mit einer sauberen Polsterdüse absaugen.

Beachten Sie bitte bei der Wäsche oder Reinigung die Pflegehinweise auf dem Einnäht-Etikett. Entfernen Sie vor der Wäsche alle Klebeetiketten.

Wir empfehlen Ihren Matratzen- oder Topperbezüge an der Luft zu trocknen und nicht im Wäschetrockner. Bezüge bitte nicht bleichen oder bügeln.

Bei Matratzen oder Topper die regelmäßig genutzt werden, empfehlen wir Ihnen, sie nach 8 – 10 Jahren aus hygienischen und orthopädischen Gründen auszutauschen.

## 12. ENTSORGUNG VON BATTERIEN UND ELEKTROGERÄTEN

Der Antrieb der Motorboxen enthält Elektronikbauteile, Kabel, Metalle, Kunststoffe usw. Der Antrieb ist gemäß den geltenden Umweltvorschriften des jeweiligen Landes zu entsorgen.

Die Entsorgung in Deutschland unterliegt dem Elektroggesetz, international der EU-Richtlinie 2002/95/EG oder den jeweiligen nationalen Gesetzgebungen.

**Der Antrieb darf nicht in den Hausmüll gelangen!**

Batterien/Akkus dürfen nur im entladenen Zustand und bei Lithium-Batterien mit abgeklebten Polen zur Entsorgung zurückgegeben werden.

### 12.1 ENTSORGUNG VON BATTERIEN

Batterien/Akkus dürfen nur im entladenen Zustand und bei Lithium-Batterien mit abgeklebten Polen zur Entsorgung zurückgegeben werden.

Die Entsorgung der Batterien unterliegt in der EU der Batterierichtlinie 2006/66/EG, in Deutschland dem Batteriegelgesetz (BattG) vom 25.06.2009, international den jeweiligen nationalen Gesetzgebungen.

Die Batterien/Akkus können zur Entsorgung problemlos und zerstörungsfrei aus unseren Geräten entnommen werden.

Für eine sichere und zerstörungsfreie Entnahme der Batterien/Akkus ist Folgendes zu beachten: Vergewissern Sie sich, dass die Batterien/Akkus vollständig entleert sind. Entnehmen Sie vorsichtig die Batterien. Die Batterien/Akkus und das Altgerät sind sodann getrennt zu entsorgen. Die Batterien/Akkus sind nicht getrennt zu entsorgen, soweit Altgeräte einer Vorbereitung zur Wiederverwendung unter Beteiligung eines öffentlich-rechtlichen Entsorgungsträgers zugeführt werden.

Das Symbol der **durchkreuzten Mülltonne** auf Batterien/Akkus bedeutet, dass deren Entsorgung über den Restmüll gesetzlich verboten ist.

Die Registrierungsnummern lauten:



WEEE-Reg.-Nr. DE 28737643

Batt.-Reg.-Nr. DE 60344451

## 12.2 ENTSORGUNG VON ELEKTROGERÄTEN

Unsere Boxspringbetten gelten gemäß dem novellierten Elektro- und Elektronikgesetz (ElektroG) als Elektrogeräte der Geräteart „Großgeräte, die in privaten Haushalten genutzt werden können“.

Entsprechend dem, auf den Produkten abgebildeten, Symbol der durchkreuzten Mülltonne, dürfen diese im Entsorgungsfall nicht über den Restmüll entsorgt werden, sondern müssen über kommunale Sammelstellen einer gesetzeskonformen Entsorgung zugeführt werden.

## 12.3 DEMONTAGE DER MOTORISCHEN VERSTELLUNG

### 1 | Demontage Stromversorgung und Befestigungsschraube

Ziehen Sie den Netzstecker aus der Steckdose. Entfernen Sie das Netzteil und die Steuerung (Kabel oder Funk) vom Motor. Lösen Sie die Befestigungsschrauben der Adapter am Kopf und Fußteil.

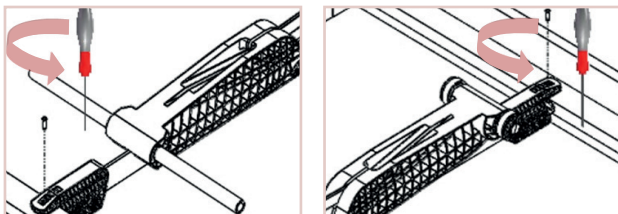

### 2 | Demontage Befestigungsschraube Mittelteil

Lösen Sie die Befestigungsschrauben am Mittelteil und entnehmen Sie das Motorsystem.

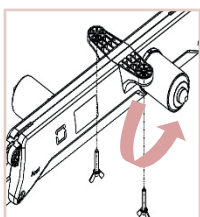

### 3 | Demontage Krallscheibe

Entfernen Sie mit Hilfe eines Hammers und Schraubenzieher die Krallscheiben.

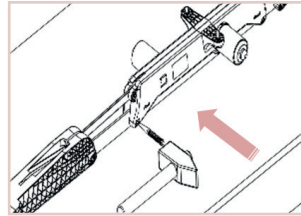

### 4 | Demontage Halteschrauben

Lösen Sie die Halteschraube am Fußteil und schieben Sie die Metallstange heraus.

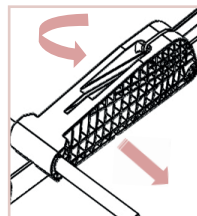

## 13. TECHNISCHE DATEN – ANTRIEBSSYSTEM

<b>Netzanschluss</b>	100-240 V AC (siehe Typenschild am Netzteil)
<b>Netzteiltyp</b>	SMPS Eco Design EC1275/2008 Standby < 0,30 Watt
<b>Motorspannung</b>	24 V AC (siehe Typenschild am Antrieb)
<b>Motorkraft</b>	2x 8.000 N OB05 Classic / 2x 12.000N OB05 Red
<b>Freilauffunktion max. verteilte Flächenlast</b>	200 kg / 300 kg
<b>Einschaltdauer</b>	AB 2 min/10 min*
<b>Schutzart</b>	IP20, gefertigt nach Schutzklasse II
<b>Umgebungstemperatur</b>	+10 °C – +40 °C
<b>Lagerort</b>	+10 °C – +40 °C, trocken

\*Betriebsart = Aussetzbetrieb AB 2 min/10 min, d.h. 2 Minuten unter Nennlast fahren, danach muss eine Pause von 10 Minuten eingehalten werden.

## 14. REKLAMATIONSBEURTEILUNG

Damit Sie lange Freude an Ihrem Bett haben, bitten wir Sie, folgende Hinweise zu beachten: Eine Reklamation liegt vor, wenn ein **klarer Mangel am Produkt** besteht, z. B. beschädigte oder fehlende Teile, Funktionsstörungen oder deutliche Verarbeitungsfehler.

Kein Reklamationsgrund sind hingegen **normale, material- oder nutzungsbedingte Eigenschaften**, wie leichte Faltenbildung, geringe Farbabweichungen oder Veränderungen durch Gebrauch.

Bitte prüfen Sie Ihr Produkt daher sorgfältig nach Montage und Nutzung.

Eine korrekte Montage sowie das regelmäßige Nachziehen der Schrauben sind Voraussetzung für eine einwandfreie Funktion.

Schäden durch unsachgemäße Nutzung, falsche Montage oder eigenständige Veränderungen sind von der Gewährleistung ausgeschlossen.

Bitte prüfen Sie folgende Punkte

<b>Liegt ein echter Mangel vor?</b> (z. B. Bruch, fehlendes Teil, Funktion defekt)	✓	x
<b>Wurde das Bett korrekt aufgebaut?</b> (alle Teile montiert, Schrauben festgezogen)	✓	x
<b>Wurde das Bett bestimmungsgemäß genutzt?</b>	✓	x
<b>Handelt es sich nicht um normale Eigenschaften?</b> (z. B. Faltenbildung, leichte Geräusche, Einsinken)	✓	x
<b>Teil fehlt bei Lieferung</b>	✓	x
<b>Starke Verarbeitungsfehler</b> (z.B. lose Nähte, Beschädigung am Stoff)	✓	x

**Wenn mindestens einer dieser Punkte zutrifft, wenden Sie sich bitte an Ihren Händler.**

## 15. GARANTIE- UND GEWÄHRLEISTUNGSBESTIMMUNGEN

Alle Produkte der EuroComfort Gruppe werden vor der Auslieferung hinsichtlich Material, Gebrauchssparen, ordnungsgemäßer Installation, Motorenfunktion, Lichtechtheit, Qualität, Ausführung und Funktionsfähigkeit sorgfältig geprüft.

### 15.1 GARANTIEBESTIMMUNGEN

Wie im beigefügten Garantie- und Gewährleistungszertifikat für Matratzen aufgeführt, gewähren wir auf die Gebrauchsfähigkeit und die Haltbarkeit des Matratzenkerns, bei normaler Beanspruchung, eine freiwillige, degressive Herstellergarantie von insgesamt 5 Jahren.

- Die Garantieleistungen sind für Sie in den ersten beiden Jahren nach Kaufdatum völlig kostenfrei.

- Nehmen Sie die Garantie im 3. Jahr nach Kaufdatum in Anspruch, so deckt die Garantie nur noch Garantieleistungen im Wert von 60 % des Kaufpreises inklusive Steuern, der auf dem Verkaufsbeleg des Fachhändlers ausgewiesen ist. Für Leistungen, die diesen Betrag überschreiten, müssen Sie eine Zuzahlung leisten. Insbesondere gehen dann anfallende Verpackungs- und Transportkosten zu Ihren Lasten. Die Garantie umfasst nur die für uns günstigere Variante (Ersatz oder Reparatur). Selbst wenn die teurere Variante der Garantieleistungen noch innerhalb der Wertgrenze von 60% liegt. Wünschen Sie explizit die teurere Variante, sind die Mehrkosten von Ihnen zu tragen.
- Im 4. Jahr der Nutzung beschränkt sich die Garantie betragsmäßig auf 40 % des Kaufpreises und im 5. Nutzungsjahr auf 20 % des Kaufpreises. Im Übrigen gelten die Voraussetzungen aus dem 3. Jahr weiter

Zu Erfüllung der Garantie behalten wir uns eine zweimalige Ersatzlieferung bzw. Reparatur ausdrücklich vor. Die vorgenannte Zuzahlungspflicht gilt nur für die erste Ersatzlieferung bzw. Reparatur und nur, wenn diese erste Garantieleistung zwischen dem 3. und dem 5. Jahr nach Kaufdatum liegt.

Eine gesetzliche oder vertragliche Gewährleistung durch den Fachhändler ist unabhängig von dieser Garantie. Die Garantiedauer wird durch von uns vorgenommene Garantieleistungen weder gehemmt noch unterbrochen, d.h. die Garantie endet in jedem Fall 5 Jahre nach Kaufdatum.

Wir weisen darauf hin, dass bei unsachgemäßer Behandlung, insbesondere der Matratzenbezüge, Reißverschlüsse, Wendegriffe etc., sowohl die gesetzliche Gewährleistung als auch die Garantie eingeschränkt sein kann. Der Garantieanspruch gilt ab Lieferdatum. Der Kaufbeleg zusammen mit dem Lieferschein bilden den Garantieschein. Bei Anspruch auf Garantieleistungen wenden Sie sich bitte direkt an Ihren Schlaraffia Fachhändler.

Bitte Garantienachweis (Rechnung und Lieferschein) vorweisen. Zur Entgegennahme von Garantieansprüchen ist Euro Comfort als Schlaraffia Markeninhaber in Zusammenarbeit mit Ihrem Fachhändler zuständig

## 15.2 GEWÄHRLEISTUNGSBESTIMMUNGEN

Gewährleistung für Betten

### **Gewährleistungsfrist**

Gemäß den gesetzlichen Bestimmungen beträgt die Gewährleistungsfrist für unsere Betten zwei Jahre ab dem Rechnungsdatum.

### **Erster Ansprechpartner**

Im Falle einer Gewährleistung ist der Verkäufer der erste Ansprechpartner. Bitte setzen Sie sich direkt mit uns in Verbindung, um etwaige Probleme zu besprechen und Lösungen zu finden.

### **Maßnahmen im Fall einer Gewährleistung**

Im Falle eines Gewährleistungsanspruchs sorgen wir nach unserer Wahl für eine Reparatur oder eine Ersatzleistung. Wir behalten uns das Recht vor, bis zur zwei Reparaturen oder Nachlieferungen durchzuführen.

### **Kostenfreie Gewährleistung in den ersten beiden Jahren**

Unsere Gewährleistung erstreckt sich in den ersten beiden Jahren nach dem Rechnungsdatum ohne Einschränkungen und ohne Berechnung. Berechtigte Mängelrügen werden kostenfrei bearbeitet.

### **Erstattung von Versandkosten**

Etwasige Versandkosten im Rahmen von Gewährleistungsansprüchen erstatten wir in angemessener Höhe.

### **Ausschlüsse von der Gewährleistung**

Die Gewährleistung findet keine Anwendung bei selbst durchgeführten und unfachmännischen Reparaturversuchen sowie bei Schäden durch Umwelteinflüsse, wie Feuchtigkeit oder Hitze. Hierbei geht die Kostenübernahme an den Käufer über.

Ein Rechtsverbindlichkeit der Gewährleistung kann aus den Angaben im Gütepass nicht abgeleitet werden und muss jeweils im Einzelfall geprüft werden.

Bei Fragen oder Problemen stehen wir Ihnen gerne zur Verfügung.

Auf die weiteren Elemente Ihres Schlaraffia Boxspringbettes gilt bei normaler Beanspruchung die gesetzliche Gewährleistung von 2 Jahren.

Die gesetzliche Gewährleistung erstreckt sich regelmäßig nicht auf solche Schäden, die der Käufer zu vertreten hat, wie z. B. Schäden, die durch natürliche Abnutzung, Verschmutzung, Feuchtigkeit, starke Erwärmung der Räume, intensive Bestrahlung mit Sonnen oder Kunstlicht, sonstige Temperatur- oder Witterungseinflüsse, unsachgemäße Behandlung und Installation, insbesondere durch ungeeignete Reinigungsversuche, durch Nichtbeachtung der obigen Gebrauchs- und Pflegehinweise oder falschen Gebrauch entstanden sind.

Die gesetzliche Gewährleistung gilt unabhängig der freiwilligen Herstellergarantie und kann nur geltend gemacht werden bei Kombination von Schlaraffia Produkten z.B. Matratzen und Boxen oder einem in Bauart und Funktion vergleichbaren Modell eines anderen Herstellers.

Ausgenommen von der Gewährleistung sind regelmäßige Mängel, die aus falschem Gebrauch, mangelhafter Pflege oder natürlicher Abnutzung entstehen sowie normaler Verschleiß und inkorrekte Montage durch den Käufer oder den Fachhändler. Ebenso ist die Haftung für Folgeschäden ausgeschlossen. Bei einer Kombination von Schlaraffia Produkten mit Fremdwaren z.B. Matratzen anderer Hersteller kann keine Gewährleistung geltend gemacht werden kann.

Bei Anspruch auf Gewährleistungen wenden Sie sich bitte direkt an Ihren Schlaraffia Fachhändler. Bitte Gewährleistungsnachweis (Rechnung und Lieferbeleg) vorweisen. Der Gewährleistungsanspruch gilt ab Lieferdatum. Der Kaufbeleg zusammen mit dem Lieferschein gilt als Gewährleistungsschein. Zur Entgegennahme von Gewährleistungsansprüchen ist Schlaraffia in Zusammenarbeit mit Ihrem Fachhändler zuständig.

Wir hoffen, dass keiner dieser Fälle eintritt und wünschen Ihnen viel Freude an Ihrem Schlaraffia Boxspringbett.

**Schlafen Sie gut.**

**Ihr Team der  
Euro Comfort Gruppe GmbH & Co.KG**

## HERSTELLERANGABEN

Euro Comfort Holding GmbH  
Vennweg 22  
46395 Bocholt

Telefon: +49 (0) 2871/9979-100  
E-Mail: [service@eurocomfort.de](mailto:service@eurocomfort.de)  
Internetseite: <https://eurocomfort.de>



# SCHLARAFFIA®

SCHLARAFFIA GMBH

Moorweg 4  
46395 Bocholt

[www.schlaraffia.de](http://www.schlaraffia.de)



[www.instagram.com/schlaraffia](https://www.instagram.com/schlaraffia)